

Istruzioni di montaggio

Tubazioni flessibili di collegamento G124 X L 135 e 160



G124 X L 135

L'accumulatore acqua calda sanitaria e la caldaia con l'apparecchiatura di regolazione vengono montati in base alle relative istruzioni di montaggio fornite a corredo dei singoli prodotti.

Volume di fornitura

- 2 Perni filettati
- 2 Tubi metallici flessibili con dadi a risvolto ed isolamento termica (il collegamento flessibile di mandata è più lungo, il collegamento flessibile di ritorno è più corto)
- 1 Raccordo a gomito con dado a risvolto
- 1 Nipplo doppio
- 1 Valvola di ritegno
- 1 Pompa di carico accumulatore con cavo di collegamento
- 1 Raccordo di riduzione
- 2 Guarnizioni piatte per la pompa, Ø 44 x 28 x 2
- 6 Guarnizioni piatte per dadi a risvolto, Ø 30 x 25 x 2
- 1 Anello torico
- 1 Istruzioni di montaggio

Posa in opera

Per la posa in opera deve essere scelto un locale che sia **protetto dal gelo**.

Rispettare le distanze minime dalle pareti (Fig. 1). Dette distanze minime si riferiscono solo alla funzionalità della caldaia e non tengono conto della normativa locale vigente.

Attacchi e dimensioni

Tutti gli attacchi possono essere eseguiti soltanto ai raccordi appositamente previsti (Fig. 2).

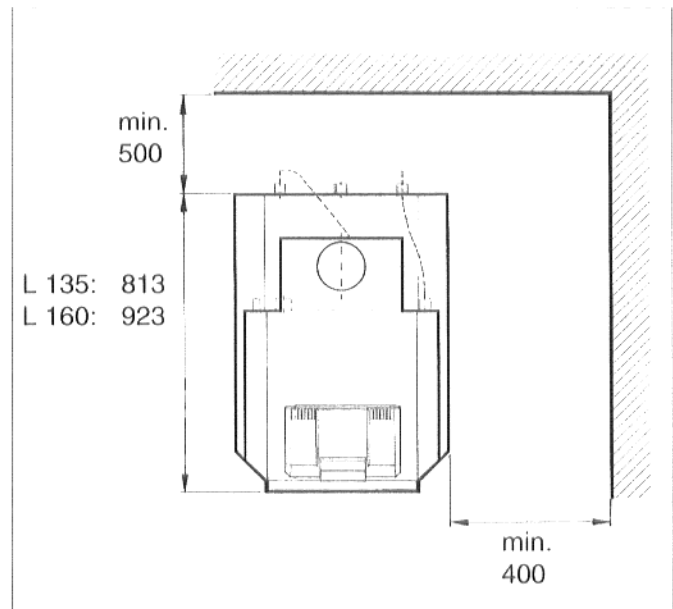

Fig. 1: Vista dall'alto

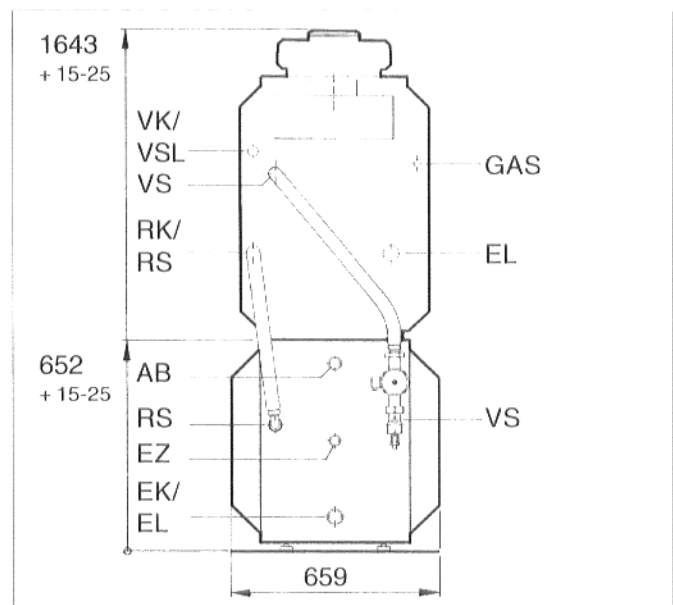

Fig. 2: Vista posteriore

Legenda

- | | |
|-----------------------------|----------------------------|
| AB = Uscita acqua sanitaria | RK = Ritorno caldaia |
| EK = Entrata acqua fredda | RS = Ritorno accumulatore |
| EL = Scarico | VK = Mandata caldaia |
| EZ = Entrata ricircolo | VS = Mandata accumulatore |
| GAS = Attacco gas | VSL = Mandata di sicurezza |

Montaggio

Avvitare stringendo tutti i dadi a risvolto con un momento torcente di mass. 60 Nm (≈ stringere il dado a mano e stringere un ulteriore giro di 1/8 con la chiave fissa).

Il raggio di curvatura dei tubi metallici non può essere minore di 75 mm. I tubi metallici possono essere piegati soltanto ad una distanza di almeno 80 mm (circa la larghezza di una mano) dal dado a risvolto.

Qualora fosse necessario allentare nuovamente alcuni avviti, bisognerà applicare delle nuove guarnizioni piatte.

Mantenere una distanza minima di 90 mm al di sotto della sicurezza antiriflusso.

- Controllare se le superfici di tenuta dei manicotti per collegamento della tubazione alla caldaia siano eventualmente danneggiate.
- Avvitare i due perni filettati fino a circa 10 mm davanti sulla parte superiore dell'accumulatore.
- Sollevare la caldaia afferrandola in basso per i pannelli laterali tra le guide di fondo e disporla a filo sull'accumulatore nella parte anteriore. I due perni filettati vanno infilati nei due fori della guida di fondo della caldaia.
- Togliere il coperchio di protezione dal ritorno caldaia/accumulatore della caldaia (Fig. 3 e 4).
- Svitare il coperchio di chiusura dal pezzo a T (volume di fornitura caldaia), applicare la guarnizione piatta nel dado a risvolto del pezzo a T ed avvitare forte il pezzo a T al ritorno accumulatore della caldaia (Fig. 3 e 4).
- Applicare la guarnizione piatta nel dado a risvolto del tubo metallico ondulato più corto, preformare il tubo metallico ondulato ed avvitarlo forte al pezzo a T (Fig. 3 e 4).
- Applicare la guarnizione piatta nel dado a risvolto del raccordo a gomito ed avvitare forte il raccordo a gomito al ritorno accumulatore (Fig. 3 e 5).
- Applicare la guarnizione piatta nel secondo dado a risvolto del tubo metallico ondulato ed avvitare forte il tubo metallico ondulato al raccordo a gomito (Fig. 3 e 5).

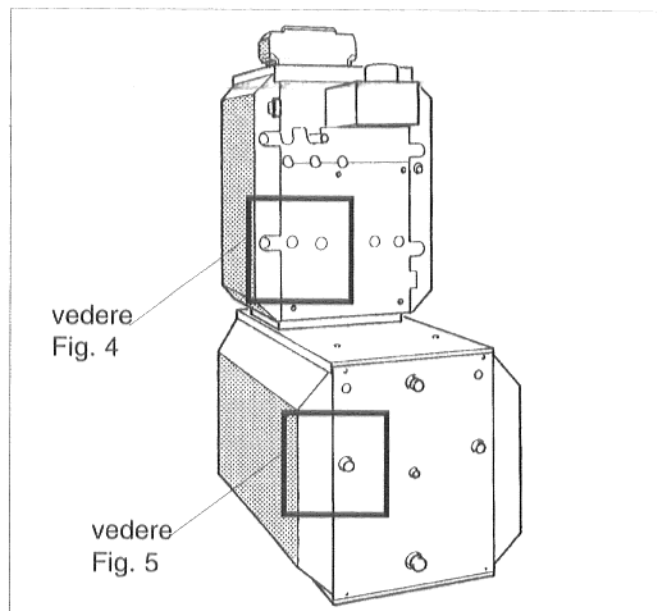

Fig. 3: Vista posteriore e montaggio

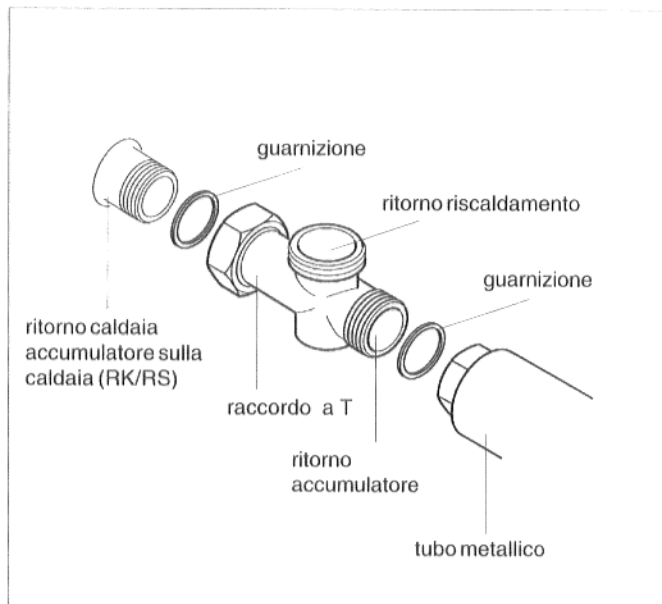

Fig. 4: Ritorno accumulatore alla caldaia

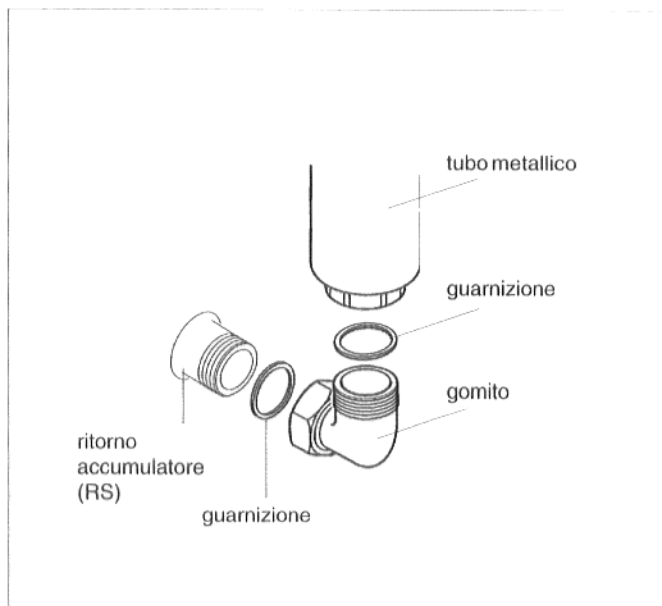

Fig. 5: Ritorno accumulatore

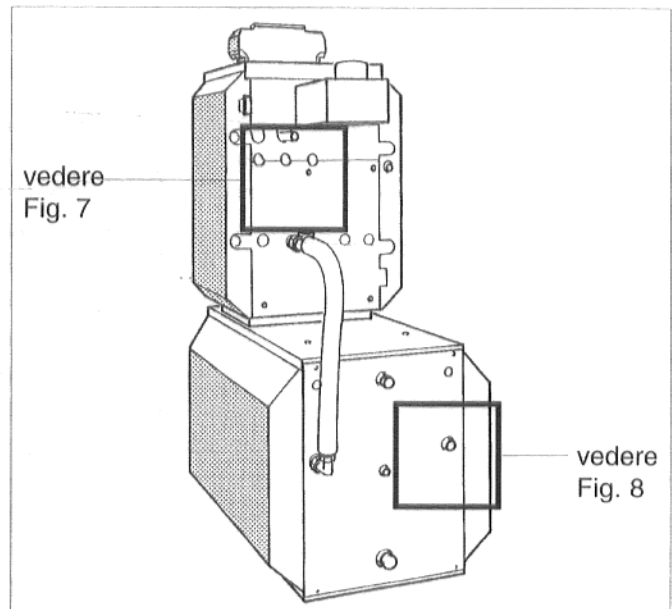

Fig. 6: Vista posteriore, attacco di ritorno montato

- Inserire l'anello torrico nella scanalatura del nipplo doppio ed avvitare il nipplo doppio nella mandata accumulatore alla caldaia. (Fig. 6 e 7).
- Applicare la guarnizione piatta nel dado a risvolto del tubo metallico ondulado più lungo, preformare il tubo metallico ed avvitarlo forte al nipplo doppio (Fig. 6 e 7).

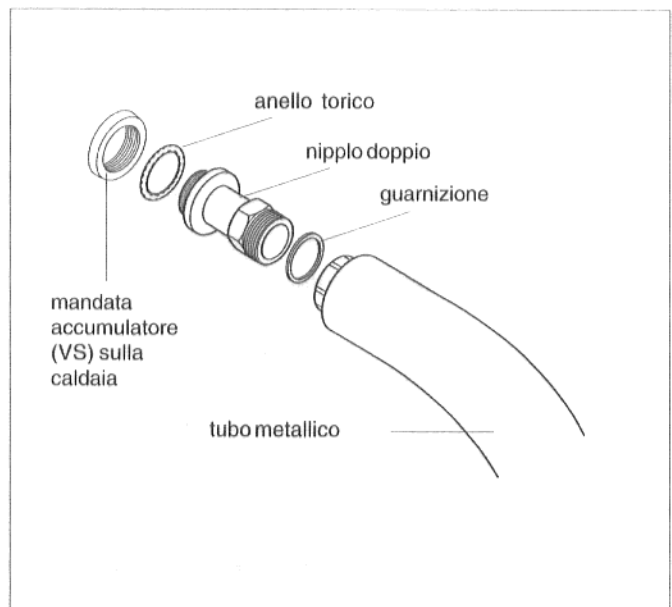

Fig. 7: Mandata accumulatore alla caldaia

- Applicare la guarnizione piatta nel dado a risvolto della valvola di ritegno ed avvitare forte la valvola di ritegno alla mandata accumulatore (Fig. 6 e 8).
- Applicare la guarnizione piatta per la pompa ($\text{Ø } 44 \times 28 \times 2$) nell'altro dado a risvolto della valvola di ritegno ed avvitare forte la pompa di carico dell'accumulatore alla valvola di ritegno con la direzione del flusso rivolta verso il basso (Fig. 6 e 8).
- Applicare nel pezzo di riduzione la seconda guarnizione piatta per la pompa ($\text{Ø } 44 \times 28 \times 2$) ed avvitare stringendo il pezzo di riduzione al tronchetto di aspirazione della pompa di carico dell'accumulatore (Fig. 6 e 8).
- Applicare la guarnizione piatta nel secondo dado a risvolto del tubo metallico ondulado ed avvitare forte il tubo metallico ondulado al pezzo di riduzione (Fig. 6 e 8).

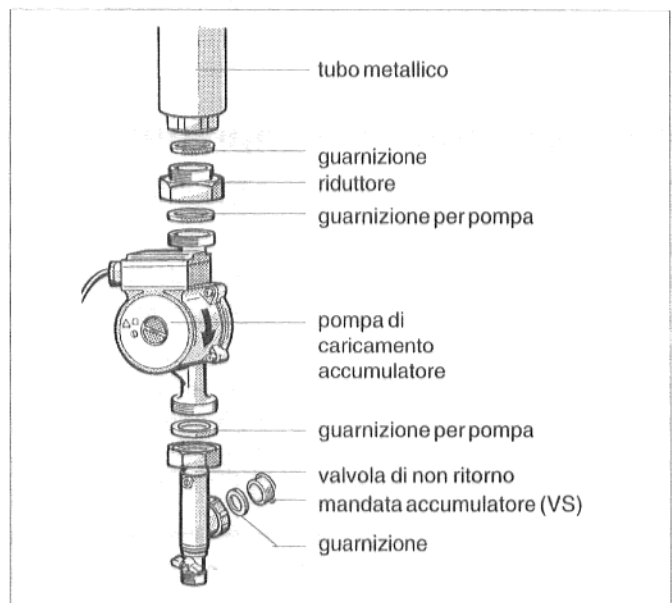

Fig. 8: Mandata accumulatore con pompa di carico dell'accumulatore

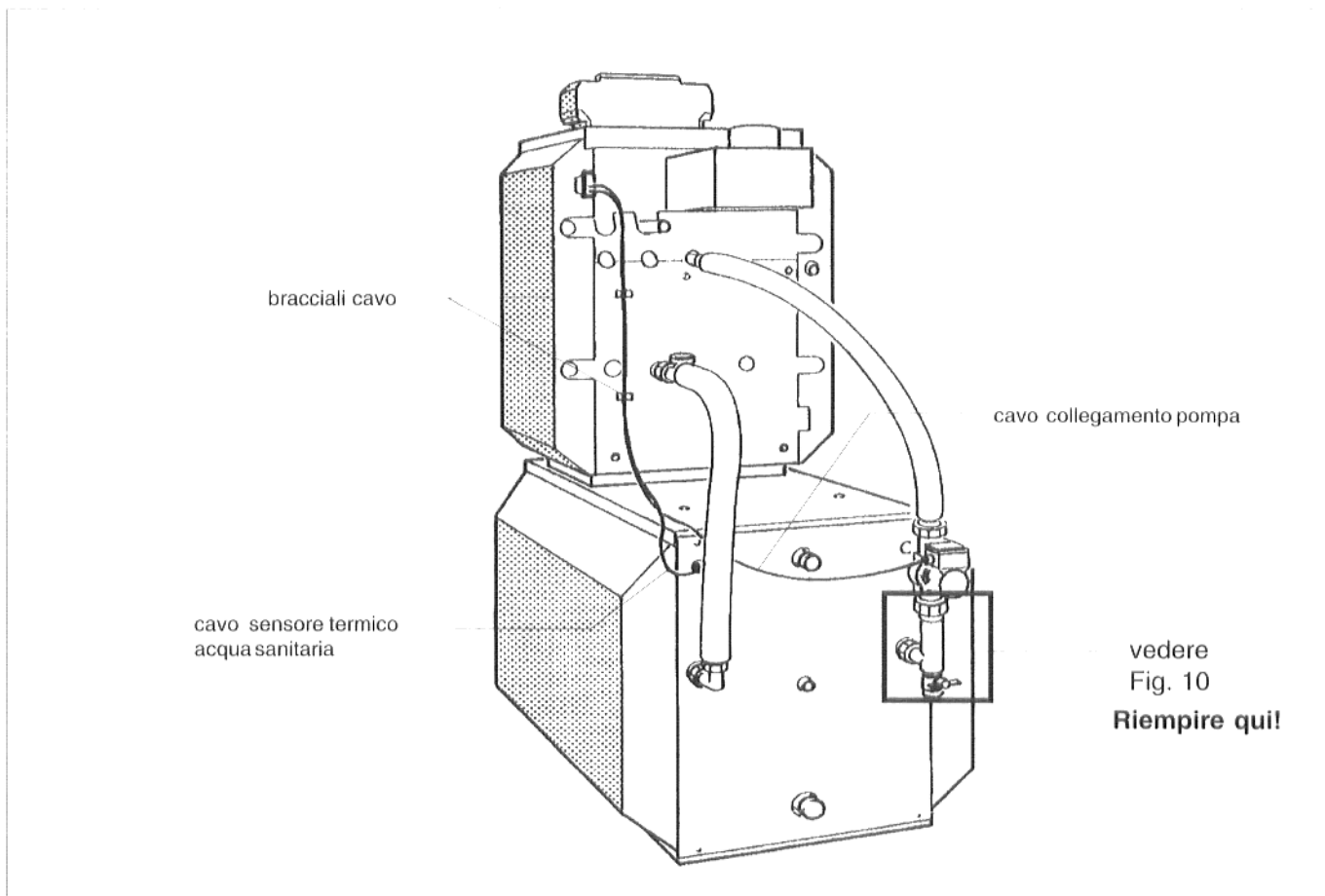

Fig. 9: Vista posteriore a montaggio finito

Collegamento elettrico

- Montare l'apparecchio di regolazione (Istruzioni di montaggio caldaia).
- Posare con accuratezza i cavi per la sonda temperatura acqua sanitaria ed i cavi di collegamento della pompa (Istruzioni di montaggio caldaia opp. accumulatore; Fig. 9).

I cavi non possono toccare nessuna parte calda della caldaia e neanche parti della sicurezza antiriflusso.

- Continuare a riempire l'impianto al rubinetto di riempimento.
- Mettere in posizione orizzontale la barretta del rubinetto di riempimento (chiudere) non appena l'impianto sia riempito; svitare il tubo di riempimento, riavvitare il coperchio di chiusura ed inserire la pompa di carico dell'accumulatore. Mettendo in esercizio l'impianto, la pompa di carico dell'accumulatore deve essere impostata al livello massimo.

Riempimento dell'impianto

- Aprire tutte le valvole nella mandata e nel ritorno del circuito di riscaldamento.
- Mettere in posizione verticale il taglio della vite di regolazione della valvola di ritegno (sempre aperta) (Fig. 10).
- Svitare il coperchio di chiusura rubinetto di riempimento, svitare il tubo di riempimento e mettere in posizione verticale la barretta del rubinetto di riempimento (aprire) (Fig. 10).
- Riempire lentamente l'impianto al rubinetto di riempimento per c. **1/2 minuto** (Fig. 10).
- **Mettere in posizione orizzontale il taglio della vite di regolazione della valvola di ritegno (stato di esercizio) (Fig. 10).**

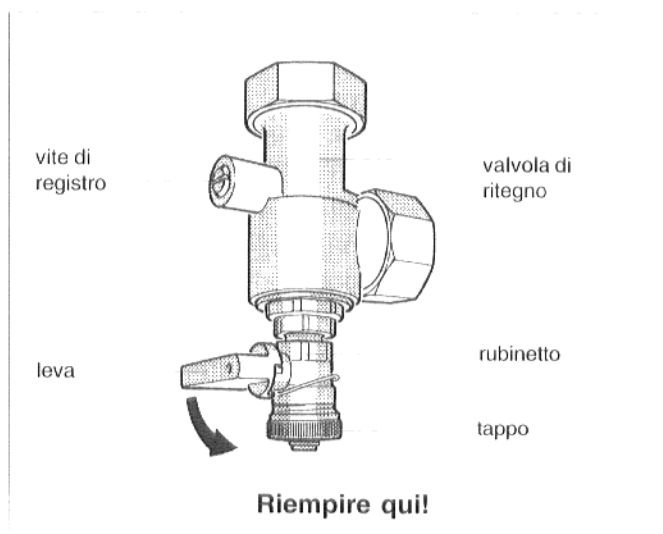

Fig. 10: Valvola di ritegno con rubinetto di riempimento

