

Istruzioni per il montaggio e per la manutenzione

per caldaie in acciaio Buderus SK 615 e SE 615
Caldaie a gas ed a gasolio per combustione a sovrappressione

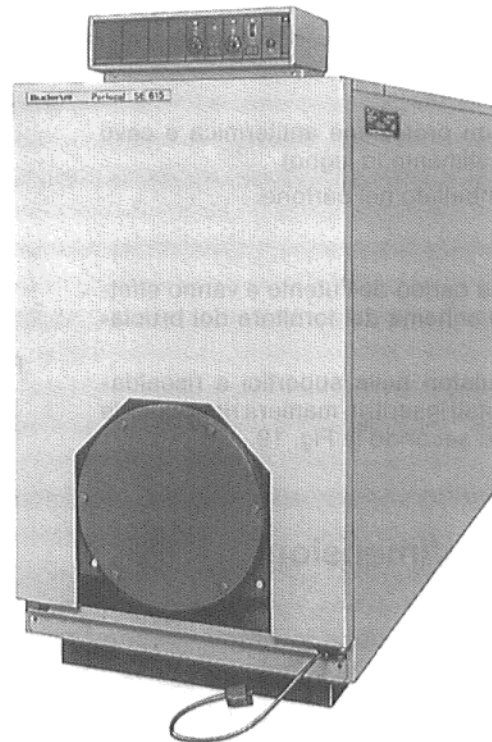

SE 615

Conservare con cura!

1. Considerazioni generali

Le caldaie in acciaio Buderus SK 615 e SE 615 sono caldaie speciali a gasolio ed a gas per combustione a sovrappressione.

Avvisi importanti:

- Temperatura massima di mandata ammissibile: 120 °C max.
- Temperatura minima di ritorno ammissibile:
SK 615 50 – 60 °C min.
SE 615 35 – 50 °C min.
- Totale sovrappressione massima ammissibile: 4/6 * bar
- Costante massima di tempo T per:
Regolatore di temperatura: 40 sec.
Limitatore di temperatura di sicurezza: 40 sec.
- Tenere presente il foglio "Avvisi per installatori di impianti di riscaldamento".
* solo su richiesta!

Attenzione:

Se le norme vigenti prevedono un limitatore di temperatura di sicurezza, montare la sonda circuito caldaia nella seconda guaina di immersione alla mandata caldaia (VK punto di misurazione 2 – Fig. 1).

2. Volume di fornitura

- Corpo caldaia
- Mantello caldaia con protezione antitermica e cavo del bruciatore (rivestimento in legno)
- Quadro comandi imballato nel cartone.

Attenzione!

I fori bruciatore sono a carico dell'utente e vanno effettuate sulla base dello schema del fornitore del bruciatore!

Controllare se i turbulatori nelle superfici a riscaldamento ritardato sono stati inseriti in maniera rispondente alle norme prescritte e secondo la Fig. 19.

3. Dati tecnici e dimensioni

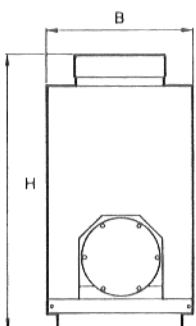

Fig. 2

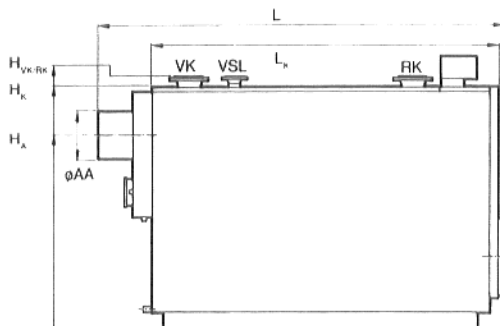

Fig. 3

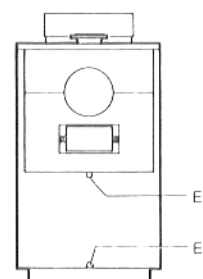

Fig. 4

Legenda:

- VK = Mandata caldaia
- RK = Ritorno caldaia
- VSL = Mandata conduttura di sicurezza
- EL = Scarico
- EL₁ = Scarico dei residui (pulizia chimica)

Prescrizioni e direttive

Durante l'installazione e l'esercizio vanno osservate:

- le disposizioni locali relative alle condizioni di installazione, ai dispositivi di ventilazione e di aspirazione e al collegamento del camino;
- le disposizioni relative all'allacciamento alla rete elettrica;
- le norme tecniche e le direttive dell'azienda erogatrice del gas circa il collegamento del bruciatore a gas alla rete di distribuzione locale;
- le regole e le norme relative agli accorgimenti tecnici di sicurezza per impianti di riscaldamento ad acqua.

Il montaggio, il collegamento del gas e quello per lo scarico del gas, la prima messa in esercizio, il collegamento elettrico, come pure la cura e la manutenzione, devono essere eseguiti da competenti ditte specializzate. Particolari lavori all'impianto di erogazione del gas possono essere eseguiti soltanto da una ditta specializzata provvista di debita concessione.

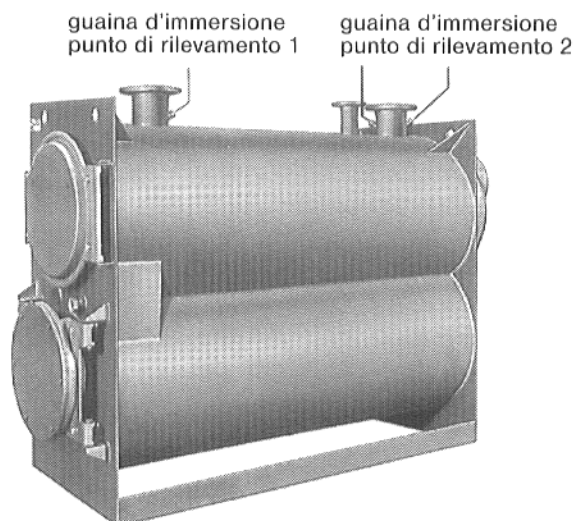

Fig. 1

Grandezza caldaia – SK 615			200	250	290	320	370	430	480	540	600	650	720
Dati tecnici													
Potenza nominale	[kW]		200	250	290	320	370	430	480	540	600	650	720
Peso netto	[kg]		645	645	645	780	780	780	1000	1000	1000	1060	1060
Capienza acqua	circa [l]		424	424	424	514	514	514	758	758	758	777	777
Dimensioni caldaia													
Attacco gas scarico	ØAA [DN]		250	250	250	250	250	250	300	300	300	300	300
Altezza	H _A [mm]		1080	1080	1080	1080	1080	1080	1230	1230	1230	1230	1230
Lunghezza totale caldaia	L [mm]		1830	1830	1830	2110	2110	2110	2260	2260	2260	2420	2420
Lunghezza blocco caldaia	L _K [mm]		1615	1615	1615	1895	2189	1895	2045	2045	2045	2205	2205
Larghezza caldaia	B [mm]		800	800	800	800	800	800	890	890	890	890	890
Altezza caldaia	H [mm]		1538	1538	1538	1538	1538	1538	1723	1723	1723	1723	1723
Altezza blocco caldaia	H _K [mm]		1355	1355	1355	1355	1355	1355	1540	1540	1540	1540	1540
Altezza attacco	H _{VK} /H _{RK} [mm]		1410	1410	1410	1410	1410	1410	1595	1595	1595	1595	1595

Grandezza caldaia – SE 615			200	250	290	320	370	430	480	540	600
Dati tecnici											
Potenza nominale	[kW]		200	250	290	320	370	430	480	540	600
Peso netto	[kg]		920	920	920	1180	1180	1180	1280	1280	1280
Capienza acqua	circa [l]		489	489	489	725	725	725	738	738	738
Dimensioni caldaia											
Attacco gas scarico	ØAA [DN]		250	250	250	250	250	250	300	300	300
Altezza	H _A [mm]		1080	1080	1080	1230	1230	1230	1230	1230	1230
Lunghezza totale caldaia	L [mm]		2110	2110	2110	2260	2260	2260	2420	2420	2420
Lunghezza blocco caldaia	L _K [mm]		1895	1895	1895	2045	2045	2045	2205	2205	2205
Larghezza caldaia	B [mm]		800	800	800	890	890	890	890	890	890
Altezza caldaia	H [mm]		1538	1538	1538	1723	1723	1723	1723	1723	1723
Altezza blocco caldaia	H _K [mm]		1355	1355	1355	1540	1540	1540	1540	1540	1540
Altezza attacco	H _{VK} /H _{RK} [mm]		1410	1410	1410	1595	1595	1595	1595	1595	1595

4. Collocazione

È vantaggioso collocare la caldaia su un pavimento rialzato di 50 – 100 mm.

La superficie di posa deve essere liscia e a livello.

Collocare la caldaia sul pavimento precedentemente preparato e metterla a livello. Collocando la caldaia, considerare le distanze minime perimetrali (Fig. 5).

Misure del locale caldaia

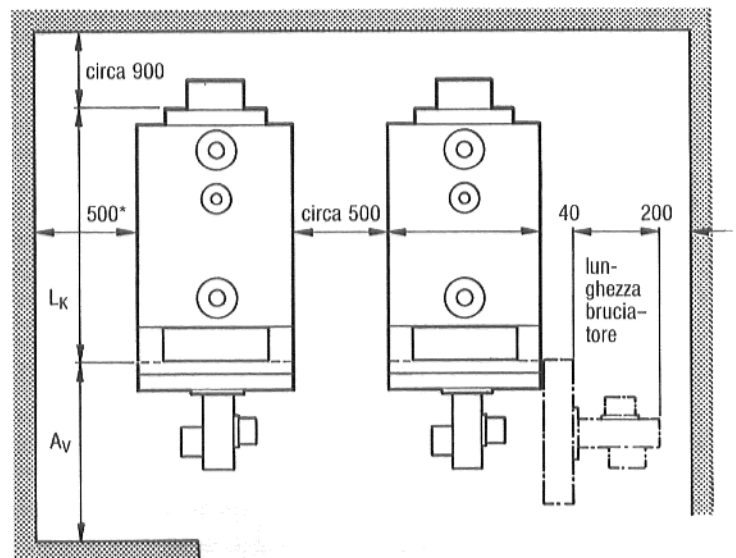

* a seconda della battuta della porta

Fig. 5 – A_V = 1800 mm

5. Montaggio

Attenzione:

Per evitare che il mantello della caldaia venga danneggiato durante la fase di costruzione, è possibile montarlo in una seconda fase. In ogni caso va comunque applicata l'isolazione termica al corpo caldaia.

Smontare a tal fine la porta per la pulizia e la porta del bruciatore che vengono forniti di fabbrica con la battuta destra.

5.1 Isolazione termica

Avvitare una traversa con due viti M8 e dadi sulla parte superiore anteriore e posteriore del corpo caldaia (Fig. 6).

Accostare il materassino termoisolante al pannello anteriore ed agganciarlo con le fessure nelle cerniere della porta (Freccia – Fig. 7).

Applicare intorno al corpo caldaia il materassino termoisolante e fissarlo con molle di fissaggio (Figg. 7, 8 e 9).

Intagliare i materassini termoisolanti nella zona del coprigiunto della membratura.

Applicare le strisce termoisolanti intorno al collettore dei gas di scarico e fissare con molle di fissaggio (Fig. 9).

Applicare il materassino termoisolante per il pannello anteriore sulla traversa e fissarlo con una molla di fissaggio (Fig. 10).

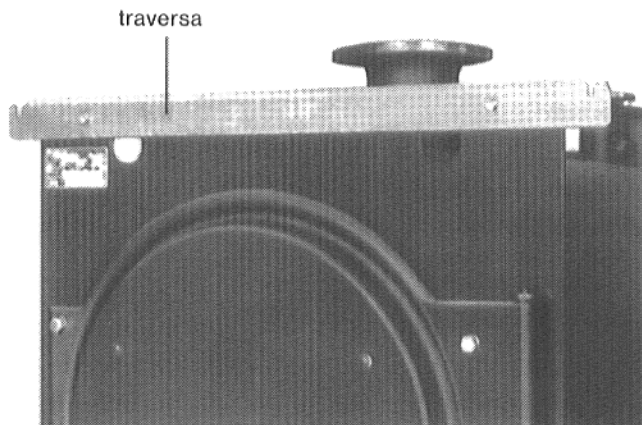

Fig. 6

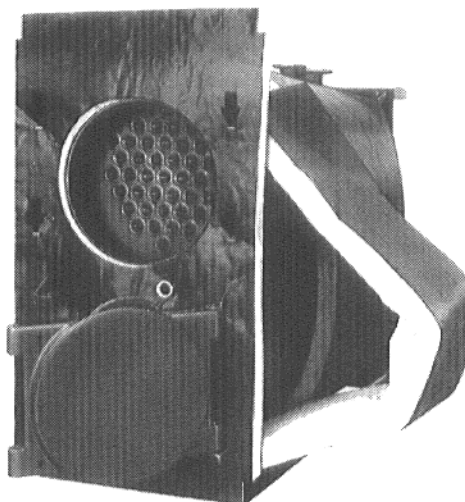

Fig. 7

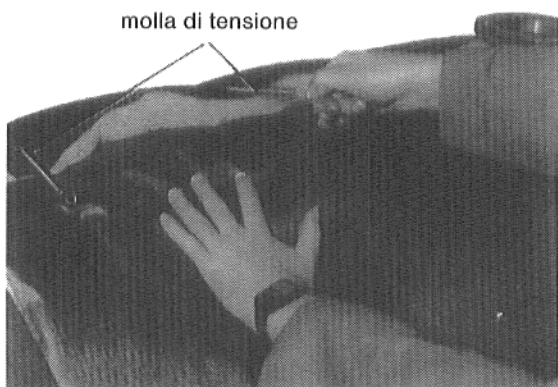

Fig. 8

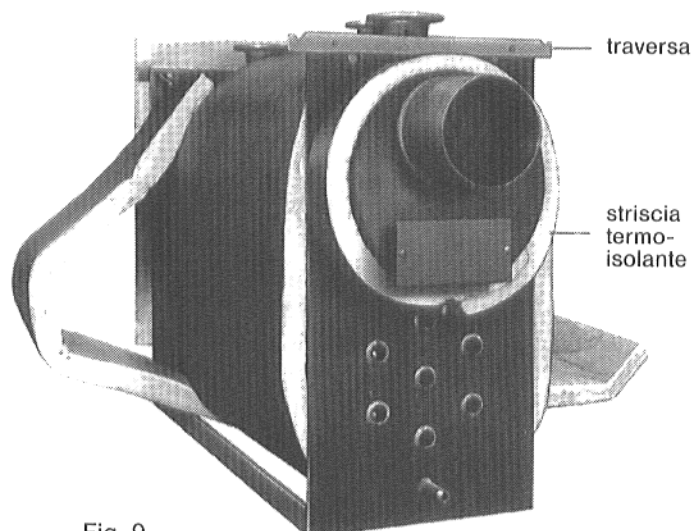

Fig. 9

5.2 Porta bruciatore e porta di pulizia

Riagganciare la porta del bruciatore e quella per la pulizia ed avvitare ogni porta in maniera uniforme con quattro viti di fissaggio M 10.

La battuta della porta può essere cambiata senza difficoltà da destra a sinistra. A tal fine svitare le quattro viti di fissaggio e spostare i due spinotti a tacche con relative rondelle dalla parte sinistra a quella destra della cerniera. Avvitare nuovamente in maniera uniforme le viti di fissaggio.

5.3 Mantello della caldaia

Collocare il cavo del bruciatore sul materassino a protezione antitermica del corpo caldaia (Fig. 10).

Agganciare la parte destra e quella sinistra della parete laterale sopra nella fessura della traversa (Fig.10).

Avvitare i due angoli di aggancio con due viti autofilettanti anteriormente, sotto alla piegatura della parete laterale (Fig. 11).

Il fermo antitrazione può essere montato a sinistra o a destra.

Inserire il fermo antitrazione con le camme **D** nei fori **E** dell' angolo di aggancio **C**.

Posare il cavo del bruciatore nel fermo antitrazione: chiudere il fermo **E** ed avvitare leggermente due viti **F** (Fig. 12).

Regolare il cavo del bruciatore sulla lunghezza necessaria ed avvitare il fermo antitrazione.

Inserire i ganci del coperchio anteriore della caldaia nelle fessure della piegatura della parete laterale superiore e spingere in avanti. Avvitare forte a destra ed a sinistra con due viti autofilettanti per parte nella piegatura della parete laterale (Fig. 13).

Le parti posteriori del coperchio della caldaia vengono montate dopo il montaggio del quadro comandi.

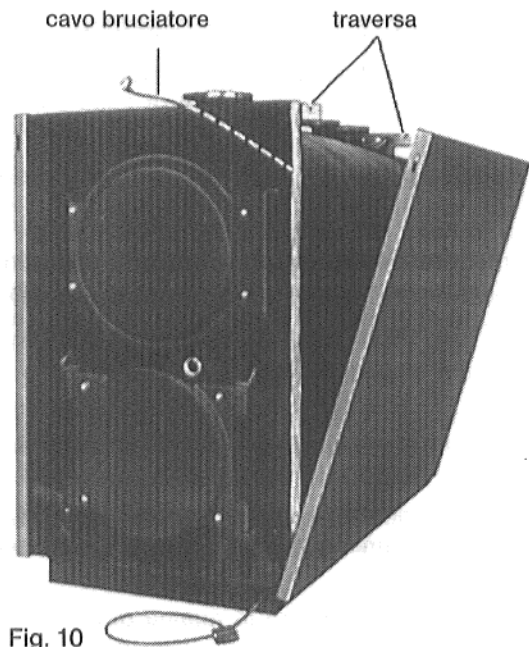

Fig. 10

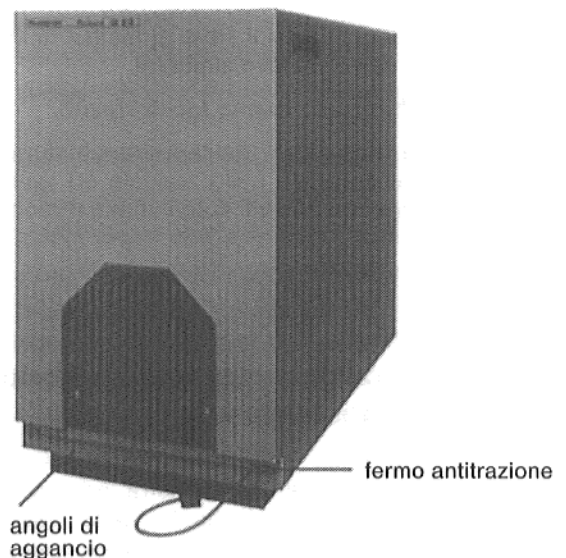

Fig. 11

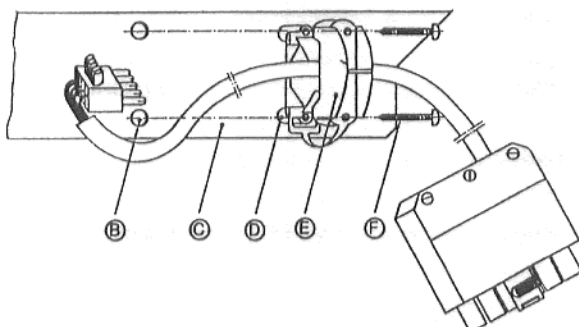

Fig. 12

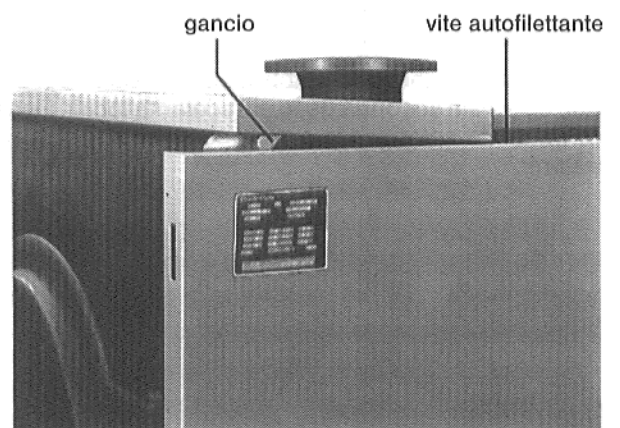

Fig. 13

5.4 Apparecchiatura di regolazione

Avvitare con 4 viti autofilettanti lo zoccolo dell'apparecchiatura di regolazione sulla copertura anteriore della caldaia (Fig. 14).

Aprire il canale passacavi nello zoccolo dell'apparecchiatura di regolazione ed inserire il nippel di torsione. Srotolare le linee del circuito sonde (già montate alla parte superiore dell'apparecchiatura di regolazione) per la lunghezza necessaria e portarle, attraverso l'apertura del coperchio anteriore della caldaia (scanalare il passaggio della membrana) e la guaina di immersione alla mandata e, rispettivamente, al ritorno.

Introdurre fino alla battuta la sonda temperatura nel secondo punto di misurazione (guaina di immersione) (Fig. 1 e 15).

La spirale di plastica – per la tenuta delle sonde – viene espulsa automaticamente mentre la sonda viene inserita nella guaina (Fig. 15).

Per assicurare il contatto tra la guaina di immersione e le sonde, e quindi una sicura trasmissione di temperatura, è necessario spingere fra le sonde la molla di compensazione.

Premere da sopra o lateralmente l'arresto di sicurezza delle sonde sulla testa della guaina (Fig. 15).

Eseguire il collegamento elettrico secondo il relativo schema.

Non dimenticare di collegare il cavo di massa nel foro con l'autoadesivo con il relativo simbolo!

Collegamento in base alle norme locali vigenti.

Inserire la parte superiore dell'apparecchiatura di regolazione con le orecchie nello zoccolo ed avvitare sulla parte anteriore con due viti autofilettanti (Freccia – Fig. 14).

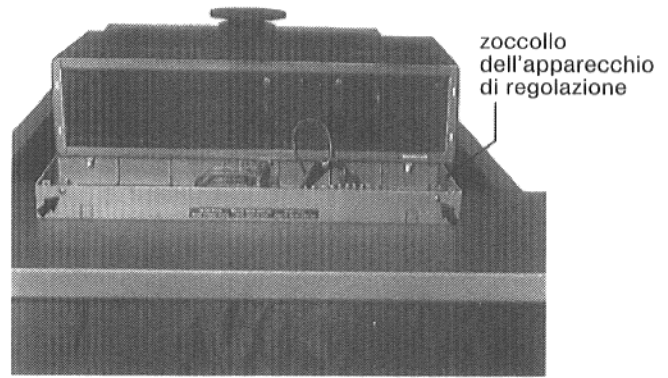

Fig. 14

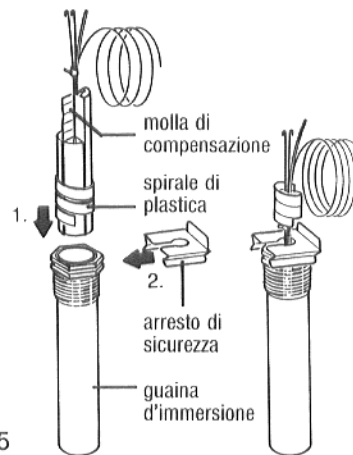

Fig. 15

5.5 Coperchio caldaia, pannello anteriore e pannello posteriore

Applicare le parti della copertura posteriore della caldaia ⑤ sulla sinistra e sulla destra ed avvitare ciascuna con una vite autofilettante nella traversa posteriore e nella piegatura della copertura anteriore della caldaia (Freccia Fig. 16). Inserire gli elementi di riempimento ①, ②, ③, ④ secondo la Fig. 16.

Situare il pannello anteriore sotto, sull'angolo di aggancio, ed agganciarlo nelle fessure della piegatura della parete laterale anteriore.

Avvitare con quattro viti autofilettanti ognuna delle tre parti del pannello posteriore sulla piegatura della parete laterale posteriore (Fig. 17).

Avvitare la targhetta di fabbricazione sulla destra o sulla sinistra a seconda delle particolarità locali. Fissare sul pannello anteriore la scritta con il nome di fabbricazione.

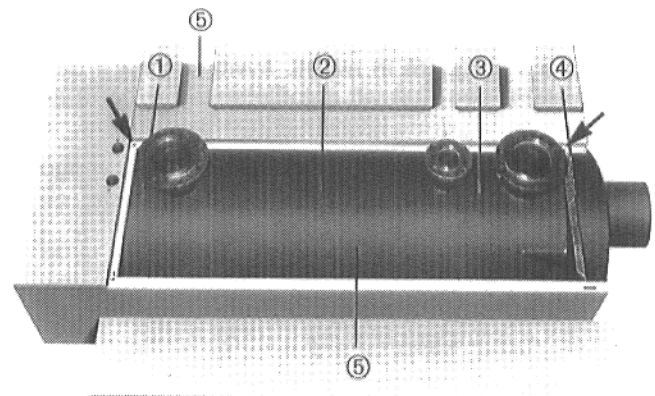

Fig. 16

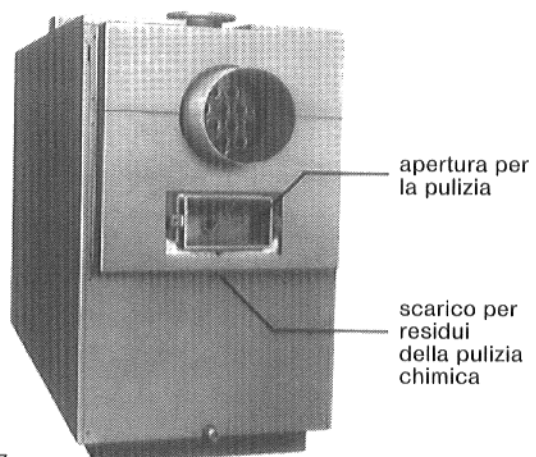

Fig. 17

5.6 Bruciatore

Per il montaggio del bruciatore, togliere la piastra del bruciatore ed eseguire il ritaglio per il tubo del bruciatore e le perforazioni di fissaggio in base alle indicazioni della ditta costruttrice del bruciatore (Fig. 18).

Attenzione:

Eseguire i fori nel materassino antitermico della porta del bruciatore a seconda del diametro del tubo del bruciatore. Attenzione a non eseguire un foro troppo grande!

Per il montaggio del bruciatore si vedano le Istruzioni di montaggio consegnate a corredo dalla ditta produttrice del bruciatore.

Controllare se i turbulatori sono posati orizzontalmente e fino alla battuta nelle superfici per riscaldamento ulteriore (Fig. 19).

Mettere in esercizio secondo le relative istruzioni.

L'operatore dell'impianto va istruito al funzionamento ed all'esercizio dello stesso al momento della consegna.

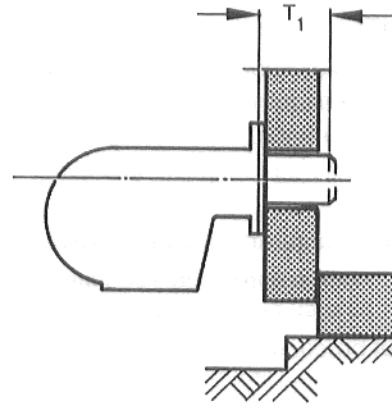

Fig. 18 - T_1 = Profondità del tubo del bruciatore = 220 - 250 mm

Vista frontale

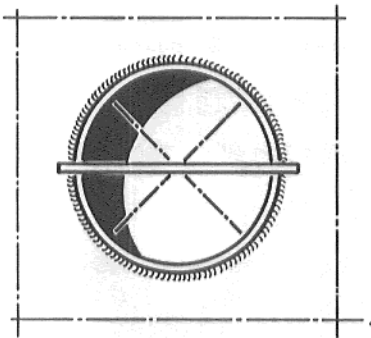
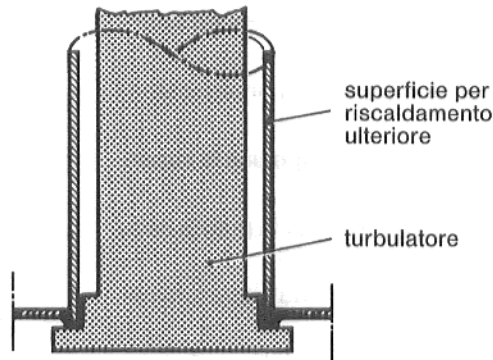

Fig. 19

Vista dall'alto



6. Dati identificativi e consegna impianto

Tipo _____

Gestore impianto _____

Num. di fabbrica _____

Collocazione _____

Installatore impianto
(Ditta specializzata) _____

L'impianto sopramenzionato è stato realizzato e messo in funzione secondo le vigenti regole tecniche e normative di legge.

Al gestore dell'impianto è stata consegnata la relativa documentazione tecnica. Egli è stato messo al corrente delle indicazioni per la sicurezza, per il servizio e per la manutenzione dell'impianto sopramenzionato.

Data, firma installatore impianto

Data, firma gestore impianto

7. Manutenzione

Secondo le disposizioni locali delle Autorità, l'operatore dell'impianto è tenuto ad eseguire o a commissionare lavori di manutenzione e di pulizia.

Tutto l'impianto di riscaldamento va ispezionato almeno una volta all'anno.

Si consiglia di stipulare un contratto di manutenzione.

Solo personale specializzato è autorizzato ad eseguire lavori all'impianto del gas o su parti conduttrici di gas.

Per la manutenzione del bruciatore è necessario rispettare le Istruzioni per l'uso della Ditta produttrice.

Pulizia della caldaia

Usare per la pulizia soltanto accessori Buderus.

Prima di qualsiasi intervento sul bruciatore, disinserire la corrente elettrica!

Pulizia meccanica

1. Estrarre il pannello anteriore verso l'alto e toglierlo dal davanti (Fig. 20).
2. Svitare le viti M 10 della porta per la pulizia ed aprire la porta per la pulizia (Fig. 21).
3. Estrarre i turbulatori dalle superfici per postriscaldamento.
4. Spazzolare per bene con spazzole speciali le superfici per postriscaldamento (Fig. 21).
5. Togliere il coperchio dell'apertura per la pulizia nella parte posteriore della caldaia (Fig. 23).
6. Togliere i residui della combustione dall'apertura per le pulizie.
7. Svitare le viti M 10 dalla porta del bruciatore ed aprire la porta del bruciatore (Fig. 21).
8. Togliere i residui della combustione.
9. Controllare i cordoncini di guarnizione di tutte le porte ed aperture e, se il caso, sostituirli.
10. Inserire i turbulatori nelle superfici per postriscaldamento in maniera che la lamiera di battuta si trovi a livello (Fig. 22).
11. Chiudere la porta per la pulizia e del bruciatore ed avvitare le viti.
12. Chiudere le aperture per la pulizia.
13. Applicare nuovamente la lamiera del pannello anteriore.

In caso di pulizia a spruzzo, osservare le istruzioni dell'apparecchio per spruzzare il prodotto di pulizia.

Attenzione a non far arrivare spruzzi di detergente nell'apparecchio di regolazione caldaia! Per lavori di manutenzione al bruciatore, si prega di tenere presente la "Descrizione tecnica ed istruzioni di esercizio per bruciatore"!

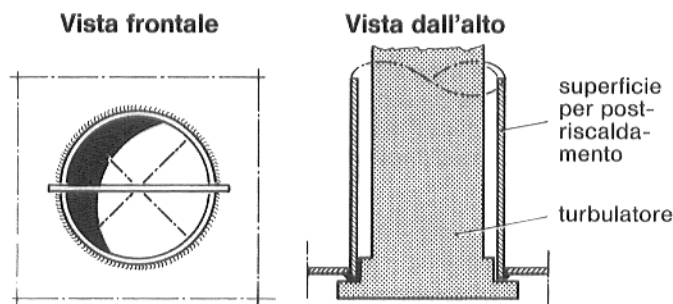

Fig. 23

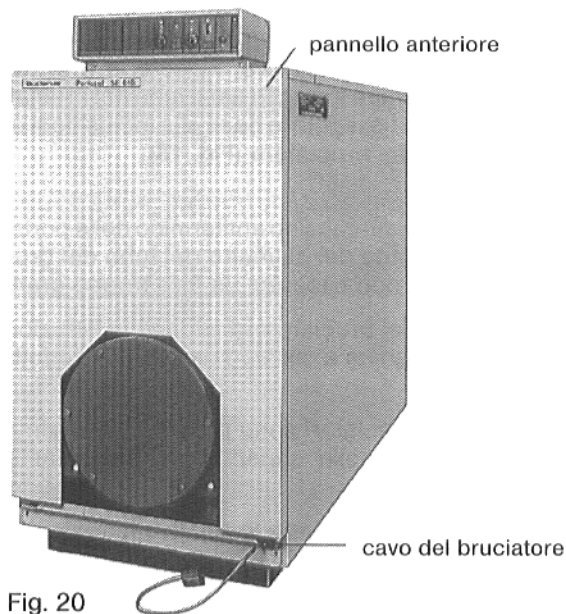

Fig. 20

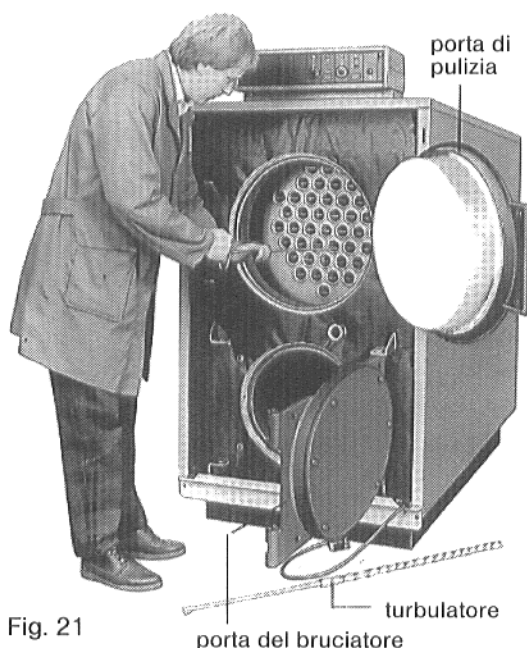

Fig. 21

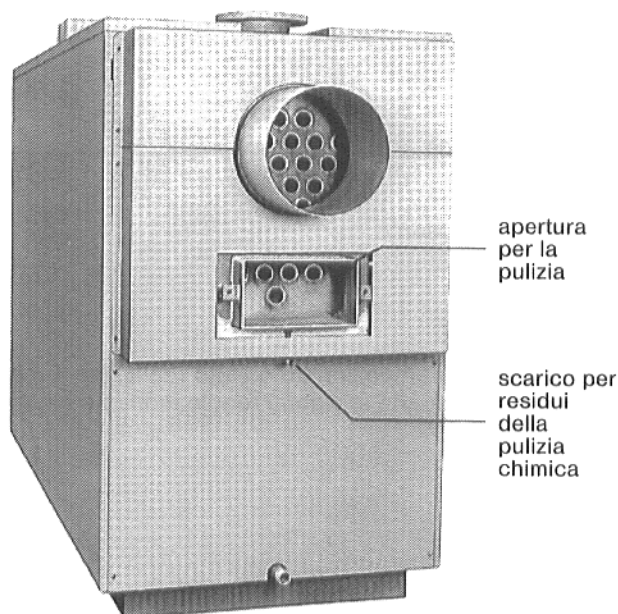

Fig. 23

Con riserve di modifiche!